

ORIGINAL INSTRUCTIONS

CAUTION – READ THESE INSTRUCTIONS BEFORE USING THE  
MACHINE

**Valet Dual Motor Upright – VDMU, VDMU/EURO**

**Commercial Vacuum Cleaner**



USER MANUAL EN

BEDIENUNGSANLEITUNG DE

MANUEL D'UTILISATION FR

**IMPORTANT**  
**BEFORE USE READ THESE INSTRUCTIONS AND RETAIN FOR FUTURE REFERENCE**

**INTRODUCTION**

The following instructions contain important information about the machine and safety advice for the operator. Equipment must be operated, serviced and maintained in accordance with the manufacturer's instructions. If in doubt contact the supplier of your machine.



**READ ALL INSTRUCTIONS  
BEFORE USING THIS MACHINE**

**Product information**

This vacuum cleaner is designed for the collection of dust. This machine is for indoor use only. The machine is intended for commercial use, for example in hotels, schools, hospitals, factories, shops, offices, rental businesses and other than normal housekeeping purposes.

**TECHNICAL SPECIFICATIONS**

Model		Valet Dual Motor Upright
Product Code		VDMU, VDMU/EURO
Voltage AC (~)/ Frequency	V/Hz	220-240/50-60Hz
Construction Class		I
Vacuum Motor Power	W	800
Brush Motor Power	W	50
Number of Motors		2
Filtration		3-stage(with Hepa filter)
Airflow Rate	l/s	25
Vacuum / Water lift	kPa / mmwg	24.8/2529
Capacity	litres	3.6
Productivity Rate	m <sup>2</sup> /h	208
Brush width	cm	30
Sound pressure level	dB(A)	65.9
Sound power level	dB(A)	79.9
Dimensions (L x W x H)	cm	37x35x118
Weight	kg	10.6
Wand length	mm	580/860
Hose length	m	1
Cable length	m	15
Ingress Protection Rating		IP20
Warranty		1 year subject to conditions

- Above dimensions are approx. Since the company's policy is to continuously improve the product, there could be changes without prior notice.
- Noise levels measured at a distance of 1 metre from machine and 1.6 metres above floor, when operating on a hard floor. Measurements recorded using a hand held meter.
- Handle vibration does not exceed 2.5 m/s<sup>2</sup> when operating on a smooth floor surface.

**WASTE ELECTRICAL & ELECTRONIC EQUIPMENT (WEEE)**



**DO NOT** dispose of this device with unsorted waste. Improper disposal may be harmful to the environment and human health. Please refer to your local waste authority for information on return and collection systems in your area

**EC DECLARATION OF CONFORMITY**

Machine Type: Commercial vacuum cleaner  
Model: VDMU.....

This machine is in conformity with the following EU directives:

- Machinery Directive: 2006/42/EC
- The EMC Directive: 2014/30/EU
- Eco Labelling Directive: 2009/125/EC 2013/666/EU

Applied harmonised standards:

BS/EN60335-1, BS/EN60335-2-69, BS/EN55014-1, BS/EN55014-2, BS/EN610003-2, BS/EN610003-3, BS/EN62233,

Truvox International Limited  
Unit C (East), Hamilton Business Park,  
Manaton Way, Botley Road,  
Hedge End, Southampton  
SO30 2JR, UK

*M. Eneas*

Malcolm Eneas  
Operations Director  
Southampton, 08/04/2022

**IMPORTANT SAFETY ADVICE**

The safety information described in this manual provides basic precautions and supplements standards in force in the country where the machine is used.



This symbol warns the operator of hazards and unsafe practices which could result in severe personal injury or death.



**WARNING – to reduce the risk of injury, electric shock or fire.**

1. This machine must only be used for the manufacturer's approved application as described in this manual.
2. The machine must be unpacked and assembled in accordance with these instructions before connecting to the electrical supply.
3. Only genuine accessories and spare parts provided with the machine or those approved by the manufacturer should be used. The use of other accessories may impair the safety of the machine. All repairs must be performed by a qualified service agent.
4. **DO NOT** modify the machine from its original design.
5. Operators must be fully trained in the use of the machine in accordance with these instructions, able to perform regular user maintenance and the correct selection of accessories.
6. Operators should be physically capable to manoeuvre, transport and operate the machine.
7. Operators should be able to recognise unusual operation of the machine and report any problems.
8. This machine is not intended for use by persons (including children) with reduced physical, sensory or mental capabilities, or lack of experience and knowledge, unless they have been given supervision or instruction concerning use of the machine by a person responsible for their safety.
9. Keep children and unauthorised persons away from the machine when in use. **DO NOT** use as a toy.

10. **WARNING** Do not allow the supply cord to come into contact with the rotating brushes.
11. **DO NOT** use if it has been damaged, left outdoors or dropped in water.
12. **DO NOT** use where hazardous dust is present.
13. **DO NOT** use in an explosive atmosphere.
14. **DO NOT** pick up or use near flammable or combustible fluids, hazardous dusts or vapours.
15. **CAUTION** - If it is suspected that there is hazardous dust or flammable/corrosive material, stop cleaning the area immediately and consult your superior.
16. **DO NOT** use to clean up any burning or lighted materials such as cigarettes, matches, ashes or other combustible objects.
17. Only use the machine on firm level surfaces. **DO NOT** use on a gradient or slope of more than 2%.
18. **DO NOT** use on rough uneven surfaces e.g. industrial or coarse concrete surfaces.
19. **DO NOT** use outdoors e.g. on patios, decks or rough surfaces.
20. **CAUTION** - This machine is for dry indoor use only and should not be used or stored outdoors in wet conditions.
21. Take care when using a machine near the top of stairs to avoid overbalancing.
22. **DO NOT** cover the machine when in use.
23. **DO NOT** use without filters or dust bags in place.
24. **IMPORTANT** - The filter must be dry before refitting.
25. **DO NOT** leave machine running unattended.
26. **DO NOT** use to pick up moisture or any liquids.
27. Keep hair, loose clothing, hands, feet and all other parts of the body away from openings and moving parts.
28. **DO NOT** put any object into openings. **DO NOT** use with any opening blocked; keep free of dust, debris and anything that may reduce airflow.
29. **DO NOT** operate the machine if it malfunctions or is damaged in any way. Contact an authorised service agent for repair or adjustments.
30. **DO NOT** leave the machine connected to the electricity supply when not in use, always remove the plug from the socket-outlet.
31. **DO NOT** use the appliance to vacuum tiny particles like cement or plaster dust as this will shorten life of the motor.



**CAUTION** - Risk of electric shock

32. **DO NOT** operate the machine with a damaged power cord or plug, or after the machine malfunctions or is damaged in any way. Contact an authorised Service Agent for repair or adjustment.
33. The machine must be kept clean and in good condition with regular inspections of the power cord and plug for signs of any damage. If any parts are damaged they shall only be replaced by an approved part by the manufacturer, its service agent or a similar qualified person in order to avoid a hazard.
34. When unplugging, pull the plug, not the power cord.
35. **WARNING:** Keep the power cord clear of moving parts.
36. **DO NOT** kink or twist the power cord and keep cord away from heated surfaces.
37. The power cord plus any extension leads should not exceed 30 metres in total. The cross section of an extension cable wiring must be at least 2.5mm<sup>2</sup>.
38. **DO NOT** pull or carry by the power cord. **DO NOT** use cord as a handle, close door on cord or pull cord around sharp edges or corners.
39. Switch off the machine before removing the plug.

40. **DO NOT** operate switches or touch the mains plug with wet hands as this may cause electric shock.
41. This machine should always be connected to a fully earthed power supply of the right voltage and frequency.
42. The machine shall be disconnected from its power source when not in use and before commencing cleaning of the machine or maintenance and when replacing parts or accessories, by removing the plug from the socket-outlet.

#### TRANSPORTING THE MACHINE

- Take extreme care when moving the machine up or down steps or stairs.
- Incorrect lifting techniques may result in personal injury. We advise that the manual handling regulations are followed. Carefully wrap the power cord and store in dry indoor location.
- **DO NOT** expose the machine to rain or moisture.
- When transporting the machine ensure that all components, tanks and removable parts are securely fastened, and that the power cord and plug are not trailing.

#### STORAGE

- Always switch off the machine after use.
- Store the machine in a dry indoor area only.
- Wrap the power cord around the cable winder ensuring that the plug is not trailing on the floor.
- Always switch off, empty, wipe down and dry the machine after use.

#### MAINTENANCE



**WARNING** - Before undertaking maintenance operations or adjustments switch off machine and unplug from the electricity supply.

**IMPORTANT** – All other servicing and repairs should only be performed by a Truvox engineer or Authorised Service Agent.

**IMPORTANT** – Should the machine fail to operate please refer to the fault diagnosis section in the back of this instruction manual. If the problem / remedy is not listed please contact Truvox Customer Service Department for rapid attention.

The machine requires minimum maintenance apart from the following checks by the operator prior to use:

- Body of the machine - Clean with a damp cloth.
- Power cord - Regularly inspect sheath, plug and cord anchorage for damage or loose connection.
- Air vents - Check for dust accumulation around the air inlet and outlet vents of the motor cooling-air system and clean if necessary. Blocked vents will cause the motor to overheat, and may lead to premature failure. Warranty claims for this type of damage will not be accepted.
- Vacuum filter – Check the vacuum filter is clean and replace as appropriate.
- Hose, wand and vacuum accessories – Check and remove any debris or lint build-up from the head.

#### AFTER SALES SERVICE

Truvox machines are high quality machines that have been tested for safety by authorised technicians. It is always apparent that after longer working periods, electrical and mechanical components will show signs of wear and tear or ageing. To maintain operational safety and reliability the following service interval has been defined: Every year or after 250 hours. Under extreme or specialised conditions and/or insufficient maintenance, shorter maintenance intervals are necessary.

Use only original Truvox spare parts. Use of other spare parts will invalidate all warranty and liability claims. Should you require after sales service please contact the supplier from whom you purchased the machine, who will arrange service. Repairs and servicing of Truvox products should only be performed by trained staff. Improper repairs can cause considerable danger to the user.

### GUARANTEE

Your product is guaranteed for one year from the date of original purchase, or hire purchase, against defects in materials or workmanship during manufacture. Within the guarantee period we undertake at our discretion, to repair or replace free of charge to the purchaser, any part found to be defective, subject to the following conditions:

### CONDITIONS

1. Claims made under the terms of the guarantee must be supported by the original invoice/bill of sale issued at the time of sale, or the machine Serial No.
2. For claims under this guarantee contact the supplier from whom you purchased the product who will arrange the appropriate action. Do not initially return the product as this could result in transit damage.

3. Neither Truvox nor its distributor shall be liable for any incidental or consequential loss.
4. This guarantee is governed by the laws of England.
5. This guarantee does not cover any of the following:
  - Periodic maintenance, and repair or replacement of parts due to normal wear and tear.
  - Damage caused by accident, misuse or neglect, or the fitting of other than genuine Truvox parts.
  - Defects in other than genuine Truvox parts, or repairs, modifications or adjustments performed by other than a Truvox service engineer or authorised service agent.
  - Costs and risks of transport relating directly or indirectly to the guarantee of this product.
  - Consumable items such as power cords, brushes, drive discs, filters, belts, vacuum skirts and other similar items.

This guarantee does not affect your statutory rights, or your rights against the supplier arising from their sales or purchase contract. Truvox International Limited policy is one of continual product development and we reserve the right to alter specifications without prior notice.

### RECOMMENDED SPARES & ACCESSORIES

Item	Part No.
Pack of 10 Paper Dust Bags	89-0052-0000
Round Brush	89-0053-0000
Crevice tool	89-0054-0000
Quick-Draw Wand Assembly	89-0055-0000
HEPA Filter and Frame	89-0056-0000
Secondary Filter Set (Pack of 5)	89-0057-0000
Belt	89-0051-0000

### FAULT DIAGNOSIS

The following simple checks may be performed by the operator. If the machine is still not working, please contact your local service agent.

Trouble	Reason	Remedy
<b>Machine not working</b>	<ul style="list-style-type: none"> <li>• Lack of voltage/electrical supply</li> </ul>	<ul style="list-style-type: none"> <li>• Check fuse *, supply cord, plug and socket outlet</li> </ul>
<b>Loss of suction</b>	<ul style="list-style-type: none"> <li>• Bag full</li> <li>• Blocked hose or wand</li> <li>• Motor not working</li> </ul>	<ul style="list-style-type: none"> <li>• Replace bag</li> <li>• Remove obstruction</li> <li>• Contact supplier</li> </ul>
<b>Motor is not running</b>	<ul style="list-style-type: none"> <li>• Broken switch</li> <li>• Defective power cord</li> <li>• Defective motor</li> </ul>	<ul style="list-style-type: none"> <li>• Contact supplier</li> </ul>
<b>Brush motor not working</b>	<ul style="list-style-type: none"> <li>• Brush motor overload</li> </ul>	<ul style="list-style-type: none"> <li>• Reset cut-out switch</li> </ul>

\* If the fuse blows several times, the machine should be checked by an authorised Service Agent

**PLEASE REFER TO THE BACK OF THE MANUAL FOR PICTORIAL INSTRUCTIONS**

**ACHTUNG**  
**LESEN SIE DIESE ANLEITUNG VOR DER VERWENDUNG DES GERÄTES SORGFÄLTIG DURCH UND BEWAHREN SIE SIE FÜR REFERENZZWECKE AUF**

**EINLEITUNG**

Diese Bedienungsanleitung enthält wichtige Informationen zu diesem Gerät sowie Sicherheitsanweisungen für den Benutzer. Das Gerät muss im Einklang mit den Anweisungen des Herstellers bedient, instand gehalten und gewartet werden. Wenden Sie sich im Zweifelsfall an Ihren Fachhändler



**Lesen Sie die gesamte Anleitung vor der Verwendung des Gerätes sorgfältig durch.**

**PRODUKTINFORMATIONEN**

Dieser Staubsauger entfernt Staub. Diese Maschine ist nur für die Verwendung in Innenräumen vorgesehen. Das Gerät ist für die gewerbliche Nutzung, zum Beispiel in Hotels, Schulen, Krankenhäusern, Fabriken, Ladengeschäften, Büros, Vermietungsunternehmen und andere Zwecke außer der normalen Haushaltsreinigung vorgesehen. Für beste Ergebnisse empfehlen wir eine Aktion langsam kriechende.

**TECHNISCHE ANGABEN**

Modell		Valet Dual Motor Upright
Produktnummer		VDMU, VDMU/EURO
Spannung AC (~)/ Frequenz	V/Hz	220-240/50-60HZ
Bauklasse		I
Vakuum - Motorleistung	W	800
Leistung Bürstenmotor	W	50
Anzahl der Motoren		2
Filtration		3-stage(with Hepa filter)
Luftleistung	l/s	25
Vakuum / Wasserlift	kPa/mmwg	24.8/2529
Kapazität	litres	3.6
Arbeitsleistung	m <sup>2</sup> /h	208
Bürstenbreite	cm	30
Geräuschpegel	dB(A)	65.9
Schallleistungspegel	dB(A)	79.9
Maße (L x B x H)	cm	37x35x118
Gewicht	kg	10.6
Stablänge	mm	580/860
Schlauchlänge	m	1
Kabellänge	m	15
Schutzklasse		IP20
Gewährleistung		1 year subject to conditions

- Die obenstehenden Abmessungen sind Richtwerte. Da sich unser Unternehmen der ununterbrochenen Weiterentwicklung seiner Produkte verschrieben hat, können die Daten ohne Ankündigung geändert werden.
- Die Geräuschentwicklung wurde im Abstand von 1 Meter von der Maschine und 1,6 Metern über dem Boden beim Reinigen von Hartboden gemessen. Die Messungen wurden mit einem Handmessgerät durchgeführt.
- Die Geräuschentwicklung wurde im Abstand von 1 Meter von der Maschine und 1,6 Metern über dem Boden beim Reinigen von Hartboden gemessen. Die Messungen wurden mit einem Handmessgerät durchgeführt.

**ELEKTRO- UND ELEKTRONIK-ALTGERÄTE (WEEE)**



Entsorgen Sie dieses Gerät nicht im Hausmüll. Eine unsachgemäße Entsorgung kann die Umwelt und die Gesundheit schädigen. Wenden Sie sich für Informationen über die Abgabe- und Sammelsysteme in Ihrer Region an die lokale Entsorgungsstelle.

**EG-Übereinstimmungserklärung**

Maschinentyp: gewerblicher Staubsauger

Modell: VDMU.....

Diese Maschine erfüllt folgende EU-Richtlinien:

- Maschinenrichtlinie: 2006/42/EC
- EMC-Richtlinie: 2014/30/EU
- Eco Labelling Directive 2009/125/EC 2013/666/EU

Angewendete harmonisierte Normen:

BS/EN60335-1, BS/EN60335-2-69, BS/EN55014-1, BS/EN55014-2, BS/EN610003-2, BS/EN610003-3, BS/EN62233

Truvox International Limited  
 Unit C (East), Hamilton Business Park,  
 Manaton Way, Botley Road,,  
 Hedge End, Southampton,  
 SO30 2JR, UK

*M. Eneas*

Malcolm Eneas  
 Operations Director  
 Southampton, 08/04/2022

**WICHTIGER SICHERHEITSHINWEIS**

Die in diesem Handbuch beschriebenen Sicherheitshinweise geben grundlegende Vorsichtsmaßnahmen an, die zusätzlich zu den Normen in dem Land, in dem das Gerät benutzt wird, gelten.



Dieses Symbol warnt den Benutzer vor Gefahren und unsicheren Praktiken, die zu schweren Körperverletzungen oder Tod führen können.



**WARNUNG – Um das Risiko eines Brandes, von Stromschlag oder Verletzungen zu mindern.**

1. Das Gerät darf nur für den vom Hersteller vorgesehenen Verwendungszweck, wie in dieser Anleitung beschrieben, verwendet werden.
2. Das Gerät muss vor seinem Anschluss an die Stromversorgung entsprechend dieser Anleitung ausgepackt und montiert werden.
3. Es sollten nur Zubehör- und Ersatzteile, die mit der Maschine geliefert werden oder vom Hersteller zugelassen sind, verwendet werden. Durch die Verwendung anderer Zubehörteile kann die Sicherheit der Maschine beeinträchtigt werden. Alle Reparaturmaßnahmen müssen von einem qualifizierten Wartungstechniker durchgeführt werden.
4. Verändern Sie **NIEMALS** die Originalkonstruktion des Geräts.
5. Die Benutzer des Gerätes müssen für den Betrieb ordnungsgemäß gemäß dieser Bedienungsanleitung geschult worden sein, sie müssen die regelmäßige Benutzerwartung ausführen können und in der Lage sein, das richtige Zubehör auszuwählen.
6. Benutzer müssen körperlich dazu in der Lage sein, die Maschinen zu steuern, zu transportieren und zu bedienen.
7. Benutzer müssen dazu in der Lage sein, ungewöhnliches Maschinenverhalten festzustellen und Probleme zu melden.
8. Diese Maschine sollte **NIEMALS** von Personen (einschließlich Kindern) mit eingeschränkten physischen, sensorischen oder geistigen Fähigkeiten oder mangelnden Erfahrungen und Kenntnissen benutzt werden, sofern sie **NIEMALS** von einer Person, die für ihre Sicherheit verantwortlich ist, entsprechend beaufsichtigt oder angeleitet werden.
9. Halten Sie während des Betriebs Kinder und Unbefugte vom Gerät fern. Benutzen Sie das Gerät **NIEMALS** als Spielzeug.

10. **WARNUNG** Lassen Sie das Versorgungskabel nicht mit den rotierenden Bürsten in Berührung kommen.
11. Benutzen Sie das Gerät **NICHT**, wenn es beschädigt, draußen stehen gelassen oder in Wasser eingetaucht wurde.
12. Verwenden Sie das Gerät **NICHT** in Räumen mit gefährlichem Staub.
13. Verwenden Sie das Gerät **NICHT** in explosionsfähigen Atmosphären.
14. Starten oder verwenden Sie das Gerät **NICHT** in der Nähe entflammbarer oder brennbarer Flüssigkeiten, gefährlicher Stäube oder Dämpfe.
15. **ACHTUNG** - Besteht der Verdacht, dass gefährlicher Staub oder entflammbare/ätzende Stoffe vorhanden sind, müssen Sie die Reinigung der Fläche sofort unterbrechen und Ihren Vorgesetzten hinzuziehen.
16. Verwenden Sie das Gerät **NICHT**, um damit brennende oder glimmende Materialien wie Zigaretten, Streichhölzer, Asche oder andere entzündliche Gegenstände aufzunehmen.
17. Nutzen Sie das Gerät nur auf festen, ebenen Oberflächen. Verwenden Sie das Gerät **NICHT** auf schrägen Flächen und bei einem Gefälle von mehr als 2 %.
18. Benutzen Sie das Gerät **NICHT** auf rauen, unebenen Flächen wie industriellen oder groben Betonoberflächen.
19. Verwenden Sie das Gerät **NICHT** in Außenbereichen wie z. B. auf Innenhöfen oder Terrassen oder auf rauen Oberflächen.
20. **HINWEIS** - Diese Maschine ist nur für die Verwendung in trockenen Innenräumen vorgesehen und darf **NICHT** bei feuchtem Wetter im Freien verwendet oder gelagert werden.
21. Verwenden Sie das Gerät am oberen Ende von Treppen mit Vorsicht, um Unfälle durch Gleichgewichtsverlust zu vermeiden.
22. Decken Sie das Gerät während der Benutzung **NICHT** ab.
23. Verwenden Sie das Gerät **NICHT** ohne eingesetzte Filter oder Staubbeutel.
24. **WICHTIG** - Der Filter muss vor dem Einbau trocken sein.
25. Lassen Sie das Gerät **NICHT** unbeaufsichtigt laufen.
26. Verwenden Sie das Gerät **NICHT** zum Aufsaugen von Feuchtigkeit oder Flüssigkeiten.
27. Halten Sie Haare, lockere Kleidung, Finger, Füße und alle anderen Körperteile von den Öffnungen und beweglichen Teilen fern.
28. Stecken Sie **KEINE** Gegenstände in die Öffnungen des Geräts. Verwenden Sie das Gerät **NICHT**, wenn Öffnungen blockiert sind. Entfernen Sie Staub, Unrat und alles, was zu einer Beeinträchtigung des Luftstroms führen könnte.
29. Betreiben Sie die Maschine **NICHT**, wenn sie technische Fehler oder Beschädigungen aufweist. Wenden Sie sich zur Reparatur oder Justierung an einen autorisierten Wartungstechniker.
30. Ziehen Sie den Stecker der Maschine immer nach der Verwendung aus der Steckdose, lassen Sie das Gerät **NIE** an die Stromversorgung angeschlossen.
31. **VERWENDEN** Sie das Gerät **NICHT**, um kleinste Partikel wie Zement oder Gipsstaub aufzusaugen, da dies die Lebensdauer der Motoren verkürzt.



**ACHTUNG** – Gefahr eines Stromschlags

32. Betreiben Sie die Maschine **NICHT**, wenn das Stromkabel oder der Stecker beschädigt sind oder wenn die Maschine technische Fehler oder Beschädigungen aufweist. Wenden Sie sich zur Reparatur oder Justierung an einen autorisierten Wartungstechniker.
33. Halten Sie die Maschine sauber und in einem ordnungsgemäßen Betriebszustand. Überprüfen Sie das Stromkabel und den Stecker regelmäßig auf Anzeichen für Schäden. Wenn Teile

beschädigt sind, dürfen diese nur vom Hersteller, einem autorisierten Fachhändler oder einer ähnlich qualifizierten Person mit einem zugelassenen Teil ausgetauscht werden, um Gefahren zu vermeiden.

34. Ziehen Sie beim Abziehen des Steckers immer am Stecker, **NICHT** am Kabel.
35. **ACHTUNG**: Halten Sie das Stromkabel von den rotierenden Teilen fern.
36. Knicken und verdrehen Sie das Kabel **NICHT** und halten Sie das Stromkabel von heißen Flächen fern.
37. Das Stromkabel zusammen mit eventuell verwendeten Verlängerungskabeln sollte insgesamt **NICHT** länger als 30 Meter sein. Der Querschnitt der Verlängerungskabel darf 2,5 mm<sup>2</sup> **NICHT** unterschreiten.
38. Ziehen oder tragen Sie das Gerät **NICHT** am Kabel. Verwenden Sie das Kabel **NICHT** als Griff. Klemmen Sie das Kabel **NICHT** in Türen ein und ziehen Sie es **NICHT** über scharfe Kanten oder Ecken.
39. Schalten Sie die Maschine aus, bevor Sie den Stecker aus der Steckdose ziehen.
40. Betätigen Sie die Schalter und berühren Sie den Netzstecker **NICHT** mit nassen Händen, da Sie dabei einen elektrischen Schlag bekommen können.
41. Die Maschine sollte immer mit einem ordnungsgemäß geerdeten Stromanschluss mit der richtigen Spannung und Frequenz verbunden werden.
42. Wenn es **NICHT** verwendet wird und vor der Reinigung oder Wartung des Geräts oder wenn Teile oder Zubehör ausgetauscht werden, sollte das Gerät immer durch Abziehen des Steckers aus der Steckdose von der Stromversorgung getrennt werden.

#### TRANSPORT DER MASCHINE

- Seien Sie besonders vorsichtig, wenn Sie die Maschine Stufen und Treppen hoch- oder heruntertransportieren.
- Eine falsche Hebetchnik kann zu Verletzungen führen. Befolgen Sie die Anweisungen zur manuellen Handhabung von Lasten. Verpacken Sie das Stromkabel sorgfältig und lagern Sie es an einer trockenen Stelle in einem Innenraum.
- Setzen Sie die Maschine **WEDER** Regen **NOCH** Feuchtigkeit aus.
- Wenn Sie die Maschine transportieren, stellen Sie sicher, dass alle Bestandteile, Behälter und entfernbaren Teile sicher befestigt sind und dass das Stromkabel und der Stecker **NICHT** lose hinterschleifen.

#### LAGERUNG

- Schalten Sie das Gerät nach Gebrauch immer aus.
- Bewahren Sie die Maschine nur in trockenen Räumen auf.
- Wickeln Sie das Stromkabel um den Kabelaufwicklung, um sicherzustellen, dass der Stecker **NICHT** auf dem Boden schleift.
- Schalten Sie das Gerät nach Gebrauch immer aus, ziehen Sie den Stecker aus der Steckdose, wischen Sie das Gerät ab und lassen Sie es trocknen.

#### WARTUNG



**ACHTUNG** – Die Maschine muss vor der Wartung und Justierung ausgeschaltet werden und ihr Stecker muss von der Stromversorgung getrennt werden.

**WICHTIG** – Alle weiteren Instandhaltungs- und Reparaturmaßnahmen sollten nur von einem Truvox-Kundendienstmitarbeiter oder einem autorisierten Wartungstechniker durchgeführt werden.

**WICHTIG** – Sollte an der Maschine eine Funktionsstörung auftreten, folgen Sie den Angaben im Abschnitt Fehlerbehebung im hinteren Teil dieser Bedienungsanleitung. Sollte das Problem/die richtige Lösung dort **NICHT** aufgeführt sein, wenden Sie sich zur schnellen Problembeseitigung an den Kundendienst von Truvox.

Der Umfang der Wartungsarbeiten für die Maschine ist minimal. Der Benutzer muss vor dem Betrieb die folgenden Prüfungen durchführen:

- Maschinengehäuse – Reinigen Sie das Gehäuse mit einem feuchten Tuch.
- Stromkabel – Überprüfen Sie regelmäßig den Mantel, den Stecker und den Kabelanschluss auf Beschädigungen und Wackelkontakte.
- Lüftungsschlitze – Überprüfen Sie die Lüftungsschlitze der Motorenkühlung auf Staubansammlungen und entfernen Sie diese. Durch blockierte Lüftungsschlitze kann sich der Motor überhitzen, was zu einem vorzeitigen Versagen führen kann. Gewährleistungsansprüche für diesen Schaden werden **NICHT** akzeptiert.
- Saugfilter – Überprüfen Sie, ob der Saugfilter sauber ist und ersetzen Sie diesen gegebenenfalls.
- Schlauch, Teleskopstab und Saugzubehör – Überprüfen Sie, ob Verunreinigungen oder Flusenansammlungen vorhanden sind und entfernen Sie diese gegebenenfalls von dem Kopf.

## KUNDENDIENST

Die Maschinen von Truvox sind qualitativ hochwertige Maschinen, die von autorisierten Technikern auf ihre Sicherheit geprüft wurden. Es ist offensichtlich, dass die elektrischen und mechanischen Bauteile nach langen Arbeitseinsätzen Abnutzungs- und Alterungserscheinungen aufweisen. Damit die Betriebssicherheit und die Verlässlichkeit immer gegeben ist, wurde folgendes Wartungsintervall festgelegt: Jährlich oder nach 250 Betriebsstunden. Unter extremen oder besonderen Bedingungen oder bei unzulänglicher Wartung sind kürzere Wartungsintervalle notwendig.

Verwenden Sie nur Originalersatzteile von Truvox. Bei der Verwendung anderer Ersatzteile verfallen alle Gewährleistungs- und Haftungsansprüche. Wenn Sie den Kundendienst in Anspruch nehmen möchten, wenden Sie sich an den Fachhändler, bei dem Sie die Maschine erworben haben. Reparatur- und Wartungsarbeiten an Truvox-Produkten dürfen nur durch ausgebildetes Personal erfolgen. Unsachgemäße

Reparaturarbeiten können beträchtliche Gefahren für die Benutzer mit sich bringen.

## GARANTIE

Ihr Produkt verfügt über eine einjährige Garantie auf Material- und Herstellungsfehler ab dem Datum des ursprünglichen Kaufs oder Ratenkaufs. Innerhalb des Garantiezeitraums reparieren oder ersetzen wir nach eigenem Ermessen und für den Käufer kostenlos alle fehlerhaften Teile gemäß folgenden Bedingungen:

## GARANTIEBEDINGUNGEN

1. Ansprüche gemäß diesen Garantiebedingungen müssen mit der Originalrechnung/dem Originalkaufbeleg, der zum Zeitpunkt des Verkaufs ausgegeben wurde, oder der Seriennummer der Maschine belegt werden.
  2. Wenden Sie sich bei Garantieansprüchen an den Fachhändler, bei dem Sie die Maschine erworben haben, der dann die entsprechenden Schritte einleiten wird. Geben Sie das Produkt nicht sofort zurück, da dies zu Transportschäden führen kann.
  3. Truvox und seine Händler haften nicht für beiläufig entstandene und Folgeschäden.
  4. Diese Garantie unterliegt englischem Recht.
  5. Diese Garantie gilt nicht für Folgendes:
    - Regelmäßige Wartung, Reparatur oder Ersatz von Teilen durch normalen Verschleiß.
    - Schäden durch Unfälle, falsche Verwendung, Vernachlässigung oder durch die Montage von Bauteilen, die keine Truvox-Originalbauteile sind.
    - Schäden an Bauteilen, die keine Truvox-Originalbauteile sind, oder Reparaturen, Änderungen oder Anpassungen, die nicht von einem Truvox-Kundendienstmitarbeiter oder einem autorisierten Wartungstechniker durchgeführt wurden.
    - Transportkosten und -risiken, die direkt oder indirekt mit der Garantie dieses Produktes zusammenhängen.
    - Verbrauchsgüter wie Kabel, Bürsten, Treibteller, Maschinen Gürtel, Filter und Ansaugringe.
- Diese Garantie beeinflusst weder ihre gesetzlich festgelegten Rechte noch die aus dem Kaufvertrag entstehenden Rechte gegenüber ihrem Händler. Truvox International Limited hat sich der ununterbrochenen Weiterentwicklung seiner Produkte verschrieben, wir behalten uns daher das Recht vor, die technischen Angaben ohne vorherige Ankündigung zu ändern.

## Empfohlene Ersatzteile & Zubehör

Gegenstand	Teil No.
10 Stück Packung Papier Staubsaugerbeutel	89-0052-0000
Rundbürste	89-0053-0000
Fugendüse	89-0054-0000
Die Montage des Saugrohres ist leicht zu montieren	89-0055-0000
HEPA Filter und Rahmen	89-0056-0000
Zweiter Filtersatz (Packung mit 5)	89-0057-0000
Belt	89-0051-0000

## Fehlersuche

Die folgenden einfachen Prüfungen können vom Benutzer selbst durchgeführt werden:

<b>Problem</b>	<b>Grund</b>	<b>Abhilfe</b>
<b>Maschine funktioniert nicht</b>	<ul style="list-style-type: none"><li>• Kein Stromzuführung</li></ul>	<ul style="list-style-type: none"><li>• Sicherung*, Netzkabel, Stecker und Steckdose überprüfen</li></ul>
<b>Verlust der Saugwirkung</b>	<ul style="list-style-type: none"><li>• Staubsaugerbeutel ist voll</li><li>• Saugschlauch oder Saugrohr, verstopft</li><li>• Motor funktioniert nicht</li></ul>	<ul style="list-style-type: none"><li>• Ersetzen Sie den Staubsaugerbeutel</li><li>• Verstopfung beseitigen</li><li>• Wenden Sie sich an den Fachhändler</li></ul>
<b>Motor dreht nicht</b>	<ul style="list-style-type: none"><li>• Gebrochener Schalter</li><li>• Defektes Netzkabel</li><li>• Defekter Motor</li></ul>	<ul style="list-style-type: none"><li>• Wenden Sie sich an den Fachhändler</li></ul>
<b>Bürstenmotor funktioniert nicht</b>	<ul style="list-style-type: none"><li>• Bürstenmotor ausgeschnitten</li></ul>	<ul style="list-style-type: none"><li>• Reset-Pinselmotor Ausgeschnittener Schalter</li></ul>

\* Wenn die Sicherung mehrmals durchbrennt, muss die Maschine von einem autorisierten Wartungstechniker überprüft werden.

**ABBILDUNGEN ZUR ERLÄUTERUNG DIESER BETRIEBSANLEITUNG FINDEN SIE IM HINTEREN TEIL DES HANDBUCHS.**



**ATTENTION**  
**LISEZ ATTENTIVEMENT CETTE NOTICE AVANT D'UTILISER LA MACHINE ET LES CONSERVER POUR RÉFÉRENCE FUTURE**

**INFORMATIONS GÉNÉRALES**

Ce manuel est fourni avec chaque nouveau modèle et contient des informations importantes sur la machine et des avis de sécurité pour l'opérateur. L'équipement doit fonctionner, être en service et entretenu conformément aux instructions du fabricant. En cas de doute, contactez votre fournisseur.



**Lire attentivement toutes les instructions avant toute utilisation.**

**INFORMATIONS SUR LE PRODUIT**

Ces aspirateurs sont conçus pour collecter la poussière. Cette appareil n'est réservé qu'à une utilisation en intérieur. Cette machine est destinée uniquement à l'utilisation commerciale, telle que dans les hôtels, écoles, hôpitaux, usines, magasins, bureaux, sociétés de location ou toute autre utilisation non domestique. Pour de meilleurs résultats, nous recommandons une action de balayage lent.

**SPÉCIFICATIONS TECHNIQUES**

Modèle		Valet Dual Motor Upright
Code produit		VDMU, VDMU/EURO
Tension alternative AC (~) / Fréquence	V/Hz	220-240/50-60Hz
Classe de Construction		I
Puissance Moteur d'Aspiration	W	800
Puissance du moteur de brosse	W	50
No. de moteurs		2
Filtration		3-stage(with Hepa filter)
Débit d'air	l/s	25
Aspirateur / Dépression à la colonne d'eau	kPa / mm	24.8/2529
Capacité	litres	3.6
Taux de productivité	m <sup>2</sup> /h	208
Largeur de la brosse	cm	30
Niveau de pression sonore	dB(A)	65.9
Niveau de puissance sonore	dB(A)	79.9
Dimensions (L x l x H)	cm	37x35x118
Poids	kg	10.6
Longueur du tube télescopique	mm	580/860
Longueur du flexible	m	1
Longueur du câble d'alimentation	m	15
Classe de Protection		IP20
Garantie		1 year subject to conditions

- Les dimensions ci-dessus sont approximatives. Truvox poursuivant une politique d'amélioration continue, des changements peuvent être apportés sans avis préalable.
- Les niveaux sonores sont mesurés à une distance d'1 mètre par rapport à la machine et de 1,6 mètres au-dessus du sol pendant le lavage d'un revêtement dur. Les mesures sont enregistrées par un appareil portatif.
- Valeur de vibrations bras-main ne dépasse pas 2,5 m/s<sup>2</sup> lors d'une utilisation sur les moquettes et sols durs

**DÉCHETS D'EQUIPEMENTS ELECTRIQUES ET ELECTRONIQUES (DEEE)**



**NE PAS** jeter cet appareil avec les déchets non recyclables. Toute élimination inappropriée peut être nocive pour l'environnement et la santé humaine. S'adresser aux agences locales de traitement des déchets pour obtenir des informations sur les systèmes de retour et de collecte dans votre secteur.

**Déclaration CE de conformité**

Type d'appareil: Commercial vacuum cleaner

Modele: VDMU.....

Cet appareil est conforme aux directives européennes suivantes :

- Directive machines: 2006/42/EC
- Directive CEM: 2014/30/EU
- Eco Labelling Directive : 2009/125/EC 2013/666/EU

Normes harmonisées appliquées:

BS/EN60335-1, BS/EN60335-2-69, BS/EN55014-1, BS/EN55014-2, BS/EN610003-2, BS/EN610003-3, BS/EN62233

Truvox International Limited  
 Unit C (East), Hamilton Business Park,  
 Manaton Way, Botley Road,  
 Hedge End, Southampton,  
 SO30 2JR, UK

*M. Eneas*  
 Malcolm Eneas  
 Directeur des opérations  
 Southampton, 08/04/2022

**IMPORTANTES CONSIGNES DE SECURITE**

Les consignes de sécurité décrites dans ce manuel proviennent des consignes de sécurité standards en vigueur dans le pays où l'appareil est utilisé.



Ce symbole alerte l'utilisateur sur les dangers éventuels et les pratiques imprudentes pouvant entraîner des blessures graves voire la mort.

**ATTENTION – Afin de réduire le risque d'incendie, d'électrocution ou de blessure.**

1. Cet appareil ne doit être utilisé que dans les conditions approuvées par le fabricant comme décrites dans ce manuel.
2. L'appareil doit être déballé et monté conformément à ces instructions avant son branchement au courant électrique.
3. Seuls les accessoires et pièces détachées d'origine fournis pour cette machine ou approuvés par le fabricant doivent être utilisés. L'utilisation de pièces détachées ou d'accessoires autres peut altérer la sécurité de la machine. Toute réparation doit être effectuée par un agent agréé par le fabricant.
4. Ne modifiez pas l'appareil de sa configuration initiale.
5. Afin de pouvoir procéder à une utilisation de la machine conforme à ces instructions, les opérateurs doivent avoir suivi une formation complète, être capables de réaliser les opérations d'entretien et de procéder au choix correct des accessoires.
6. Les opérateurs doivent être physiquement capables de manœuvrer, transporter et faire fonctionner les machines.
7. Les opérateurs doivent reconnaître un fonctionnement inhabituel de la machine et signaler tout problème.
8. Cet appareil n'est pas conçu pour être utilisé par des personnes (incluant les enfants) à capacité motrice, sensorielle ou intellectuelle réduite, ou manquant d'expérience ou de connaissance, à moins d'être supervisées ou d'avoir reçu les instructions nécessaires au bon

fonctionnement de l'appareil par une personne responsable de leur sécurité.

9. Tenez les enfants et toute personne non autorisée à distance de la machine quand celle-ci est en marche. Cet appareil n'est pas un jouet
10. **AVERTISSEMENT** Ne laissez pas le cordon d'alimentation entrer en contact avec les brosses rotatives..
11. **N'UTILISEZ PAS** la machine si elle est détériorée, a été laissée à l'extérieur ou a été au contact de l'eau.
12. **N'UTILISEZ PAS** en présence de poussière dangereuse.
13. **N'UTILISEZ PAS** dans une atmosphère explosive.
14. **N'UTILISEZ PAS** à proximité de liquides, poussières ou vapeurs inflammables.
15. **ATTENTION – N'UTILISEZ PAS** la machine en présence de poussières douteuses ou de produits inflammables/corrosifs et avisez-en immédiatement votre responsable.
16. **N'UTILISEZ PAS** l'appareil pour ramasser des cigarettes allumées, des allumettes, des cendres chaudes ou autres objets combustibles.
17. Utilisez la machine sur des surfaces planes et stables uniquement. **N'UTILISEZ PAS** la machine sur une pente dont l'inclinaison est supérieure à 2 %.
18. **N'UTILISEZ PAS** la machine sur des surfaces rugueuses irrégulières telles que des sols en béton industriel.
19. **N'UTILISEZ PAS** la machine en extérieur, par exemple dans une cour, sur un pont ou sur des surfaces irrégulières.
20. **ATTENTION** - Cette machine ne doit être utilisée qu'en intérieur et ne doit pas être utilisée ou stockée à l'extérieur dans des conditions humides.
21. Prenez garde d'éviter les déséquilibres lors de l'utilisation de la machine à proximité du haut des escaliers.
22. Ne couvrez pas la machine lorsqu'elle est en cours d'utilisation.
23. **NE PAS** utiliser sans filtres ou sac à poussière.
24. **IMPORTANT** - Le filtre doit être sec avant de le remettre en place.
25. **NE LAISSEZ PAS** la machine en marche sans surveillance.
26. **N'UTILISEZ PAS** la machine sur des surfaces mouillées.
27. Garder cheveux, vêtements amples, pieds et autres parties du corps éloignés des ouvertures et parties mobiles de l'appareil.
28. N'introduisez aucun objet dans les ouvertures.  
**N'UTILISEZ PAS** en cas d'obturation d'une ouverture. Eliminer tout amas de poussière, débris ou autre qui pourrait réduire le flux d'air.
29. **NE FAITES PAS** fonctionner la machine si elle présente un dysfonctionnement ou qu'elle est endommagée. Contactez un agent autorisé pour réparer ou régler la machine.
30. **NE LAISSEZ PAS** la machine branchée à l'alimentation électrique lorsque vous ne l'UTILISEZ PAS. Débranchez toujours la fiche de la prise de courant.
31. **NE PAS** utiliser la machine pour aspirer des petites particules telles que la poussière de ciment ou de plâtre car ceci pourrait affecter la longévité du moteur.



**ATTENTION** : risque d'électrocution

32. **NE FAITES PAS** fonctionner la machine avec un fil électrique ou une prise en mauvais état, si elle présente un dysfonctionnement ou est endommagée. Contactez un agent autorisé pour réparer ou régler la machine.
33. La machine doit être nettoyée régulièrement et maintenue dans les meilleures conditions de fonctionnement grâce à une inspection régulière du câble d'alimentation et de la prise électrique. Toute pièce défectueuse doit être remplacée par une pièce d'origine agréée par le fabricant, le réparateur agréé ou toute personne habilitée à intervenir sur l'appareil.
34. Pour débrancher la machine tirer sur la fiche et non sur le câble.
35. **AVERTISSEMENT** - Tenez le fil électrique à l'écart de toute pièce en mouvement.
36. Ne tordez ou ne vrillez pas le câble d'alimentation et tenez-le éloigné de toute source de chaleur.
37. Le câble d'alimentation et sa rallonge ne doivent pas dépasser 30 mètres au total. La section transversale d'une rallonge doit être au minimum de 2,5 mm<sup>2</sup>.
38. **NE TIREZ PAS** ou **NE transportez PAS** l'appareil par le câble d'alimentation. **N'UTILISEZ PAS** le câble comme poignée, ne coincez pas le câble lorsque vous fermez une porte, ne frottez pas le cordon sur des angles de murs ou des arrêtes vives.
39. Eteignez la machine avant de débrancher de la prise.
40. Ne manœuvrez pas les interrupteurs ou ne touchez pas la prise électrique avec les mains humides car ceci peut provoquer une électrocution.
41. Cette machine doit toujours être connectée à une prise de terre au bon voltage et à la tension correcte.
42. La machine doit être débranchée de sa source d'alimentation lorsque celle-ci n'est pas utilisée ou au cours des opérations de nettoyage ou de maintenance, ainsi que lors du remplacement de pièces et d'accessoires.

#### **TRANSPORTER LA MACHINE**

- Soyez extrêmement prudent lorsque vous déplacez l'appareil dans des escaliers ou sur des marches.
- Une technique de transport incorrecte peut générer des blessures musculaires. Nous conseillons de suivre les consignes de ce manuel. Ranger correctement le câble et stocker l'appareil dans un endroit sec.
- **NE PAS** exposer l'appareil à la pluie ou à l'humidité.
- Pour un transport sécurisé, s'assurer que les pièces mobiles, réservoirs et accessoires démontables soient parfaitement fixés, que le câble et le cordon ne traînent pas au sol.

#### **STOCKAGE**

- Débranchez toujours la machine après utilisation.
- Stockez la machine à l'intérieur dans un local sec.
- Enroulez le câble d'alimentation autour de l'enrouleur sans laisser traîner la fiche sur le sol.
- Après utilisation, la machine doit être débranchée, nettoyée et séchée

## ENTRETIEN



**ATTENTION – Eteignez la machine et débranchez-la du secteur avant d'effectuer des opérations d'entretien ou de réglage.**

**IMPORTANT - Toutes les autres opérations de maintenance et les réparations doivent uniquement être entreprises par un ingénieur Truvox ou un agent d'entretien agréé.**

**IMPORTANT** - En cas de défaillance de la machine, veuillez vous reporter à la section diagnostic des pannes au dos de ce manuel d'instructions. Si le problème et sa solution ne sont pas répertoriés, veuillez contacter le service client Truvox qui répondra au plus vite à vos questions.

La machine requiert un entretien minimum à l'exception des vérifications suivantes qui doivent être entreprises par l'opérateur avant toute utilisation:

- Corps de la machine – Nettoyez avec un chiffon humide.
- Câble d'alimentation – Inspectez régulièrement si la gaine, la fiche et le raccord du fil présentent des dommages ou des pertes de connexion.
- Bouches d'aération – Vérifiez l'accumulation de poussière autour des bouches d'entrée et de sortie d'air du système de refroidissement du moteur et nettoyez si nécessaire. Des bouches d'aération bouchées provoqueront la surchauffe du moteur et sa défaillance prématurée. Des réclamations de garantie pour ce genre de dommages ne seront pas acceptées.
- Filtre d'aspiration – vérifiez que le filtre d'aspiration est nettoyé et remplacé quand nécessaire.
- Tuyau, manche et accessoires d'aspirateur – Vérifier et enlever les débris du suceur.

## SERVICE APRES VENTE

Les machines Truvox sont des machines de haute qualité, testées en matière de sécurité par des techniciens agréés. Il est logique qu'après une longue période d'utilisation, les pièces électriques et mécaniques présentent des signes d'usure ou de faiblesse. Afin de garantir une sécurité totale d'utilisation, les fréquences de remplacement suivantes ont été définies: 1 fois par an ou toutes les 250 heures d'utilisation.

En cas de condition extrême ou spécifique d'utilisation et/ou de fréquence d'entretien insuffisante, des intervalles plus courts sont nécessaires. N'utilisez que des pièces d'origine.

L'utilisation de pièces non agréées invalidera toute réclamation en matière de garantie et de responsabilité du fabricant. Les réparations et la maintenance des produits Truvox doivent être effectuées par du personnel qualifié. Toute réparation incorrecte peut mettre en danger l'utilisateur.

## GARANTIE

Votre produit est garanti pendant un an à compter de la date d'achat, ou de location-bail, contre les défauts des matériaux ou de main-d'oeuvre pendant sa fabrication. Durant la période de garantie, nous nous chargeons de réparer toute pièce défectueuse ou de la remplacer à nos frais, sous réserve des conditions suivantes:

## CONDITIONS

1. Les réclamations présentées dans le cadre de la garantie doivent être accompagnées de la facture/contrat de vente émis au moment de la vente ou du numéro de série de la machine.
2. Pour toute réclamation dans le cadre de cette garantie, contactez le fournisseur auprès duquel le produit a été acheté, lequel prendra les mesures appropriées. Ne retournez pas le produit tout de suite car il pourrait subir des dommages lors du transport.
3. Ni Truvox ni son distributeur ne peuvent être tenus responsables en cas de perte accidentelle ou indirecte.
4. Cette garantie est régie par la législation en vigueur en Angleterre.
5. Cette garantie ne couvre pas:
  - L'entretien régulier, les réparations et le remplacement de pièces dû à l'usure.
  - Les dommages causés par accident, par un mauvais usage ou par négligence, ou encore par la fixation de pièces autres que celles de Truvox.
  - Les défauts de pièces autres que celles de Truvox, ou les réparations, modifications ou réglages réalisés par une personne autre qu'un ingénieur de Truvox ou un agent de service agréé.
  - Les coûts et risques de transport ayant un rapport direct ou indirect avec la garantie du produit.
  - Les produits consommables tels que les câbles d'alimentation, les brosses, plateaux, courroies, filtres et jupes d'aspiration.

Cette garantie n'affecte pas vos droits légaux ni vos droits contre le fournisseur découlant des ventes ou du contrat d'achat. La politique de Truvox International Limited est une politique de développement continu des produits et nous nous réservons le droit de changer les spécifications sans préavis.

## ACCESSORIES

Item	Part No.
Lot de 10 sacs en papier	89-0052-0000
Brosse ronde	89-0053-0000
Suceur plat	89-0054-0000
Tube telescopique Quickdraw	89-0055-0000
Filtre HEPA	89-0056-0000
Filtre secondaire (lot de 5)	89-0057-0000
Belt	89-0051-0000

## DIAGNOSTIC DE PANNE

Les vérifications suivantes de base peuvent être réalisées par l'opérateur. Si le problème persiste, merci de contacter votre revendeur :

Panne	Raison	Solution
<b>La machine ne fonctionne pas</b>	<ul style="list-style-type: none"><li>• Manque de tension / courant électrique</li></ul>	<ul style="list-style-type: none"><li>• Vérifier le fusible*, le fil électrique, la fiche et la prise courant</li></ul>
<b>Perte d'inspiration</b>	<ul style="list-style-type: none"><li>• Sac rempli.</li><li>• Flexibles ou tube bouchés.</li><li>• Le moteur ne fonctionne pas.</li></ul>	<ul style="list-style-type: none"><li>• Remplacer le sac</li><li>• Dégager les obstructions</li><li>• Contacter le fournisseur</li></ul>
<b>Le moteur ne tourne pas</b>	<ul style="list-style-type: none"><li>• Commutateur cassé</li><li>• Cordon d'alimentation défectueux</li><li>• Moteur défectueux</li></ul>	<ul style="list-style-type: none"><li>• Contacter le fournisseur</li></ul>
<b>Moteur de brosse ne fonctionne pas</b>	<ul style="list-style-type: none"><li>• Moteur de brosse découpé</li></ul>	<ul style="list-style-type: none"><li>• Réinitialisez le moteur de brosse coupé l'interrupteur</li></ul>

\* Si les fusibles sautent plusieurs de fois, l'aspirateur doit être contrôlé par un agent agréé.

**MERCI DE VOUS REFERER A LA FIN DE CE MANUEL D'UTILISATION POUR LES INSTRUCTIONS EN PICTOGRAMME**

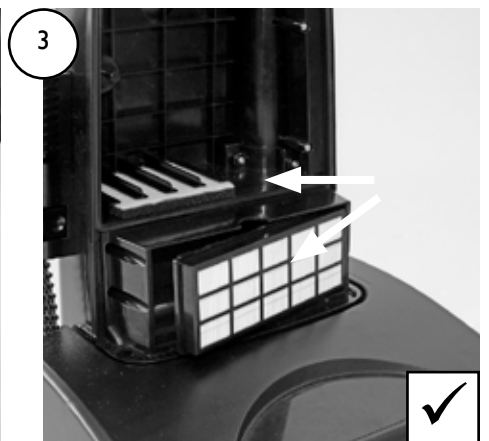
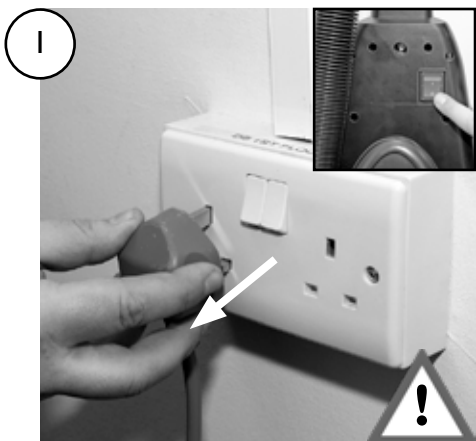
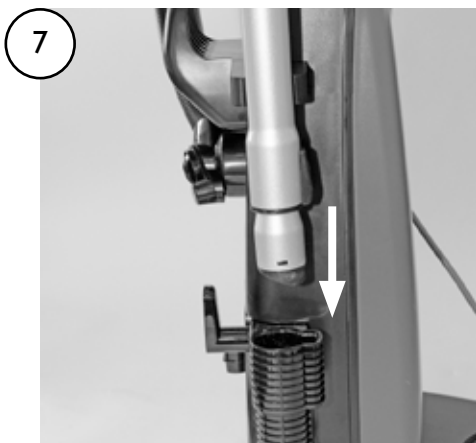
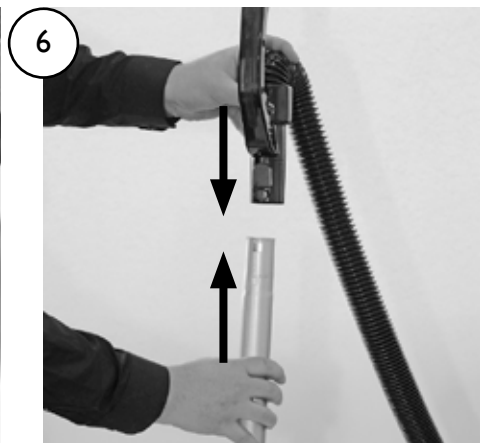
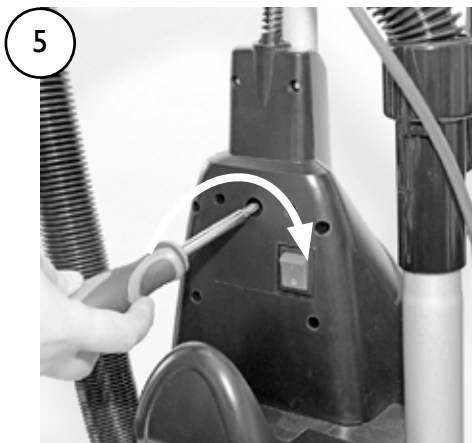
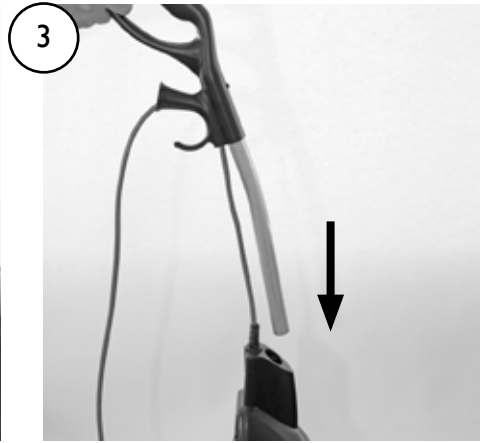
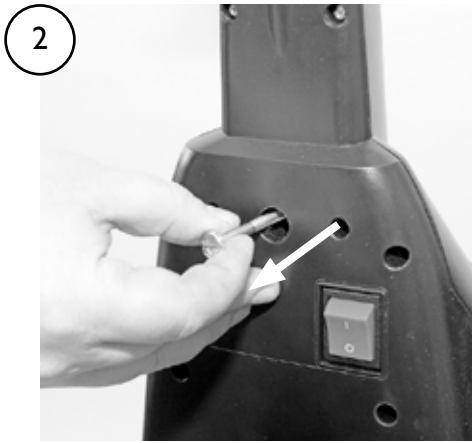
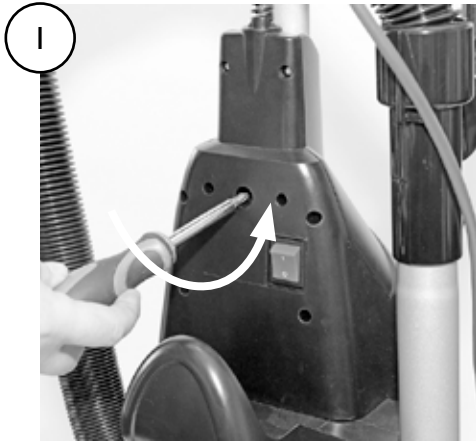

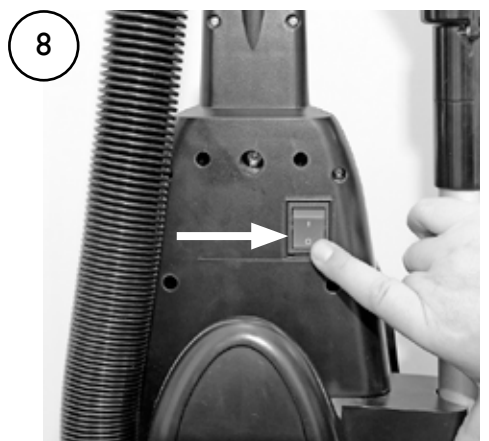
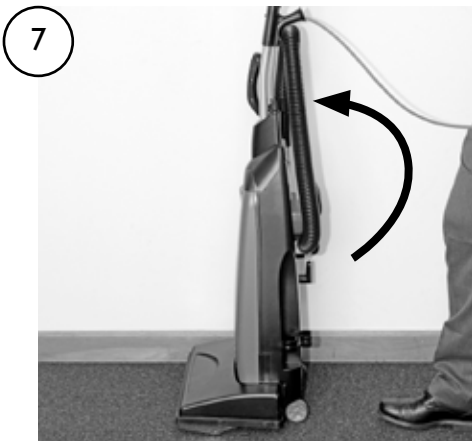
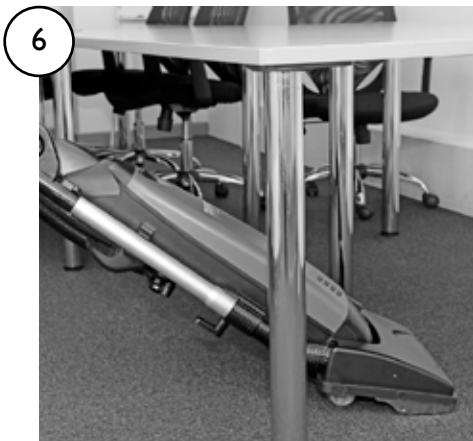
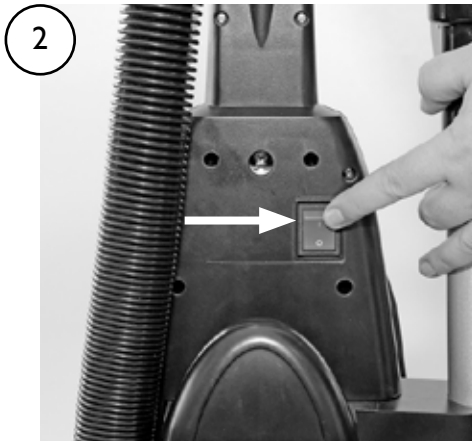
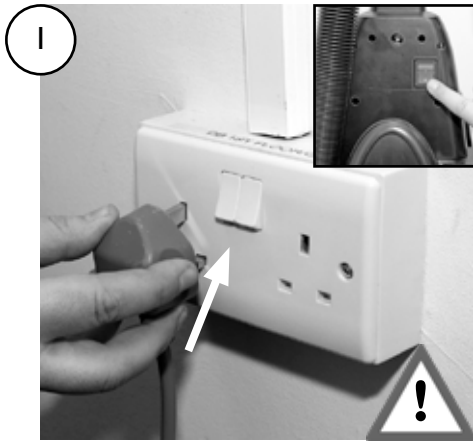
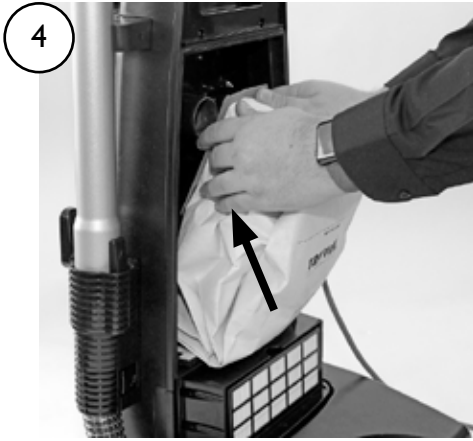

9

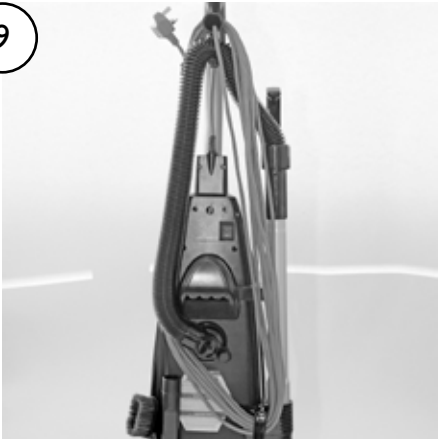

1

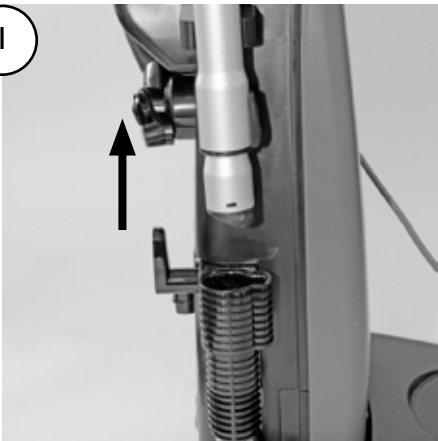

2

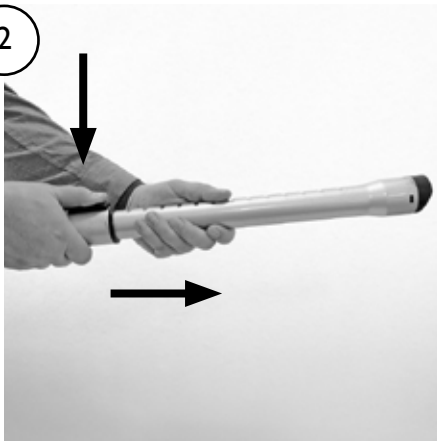

3

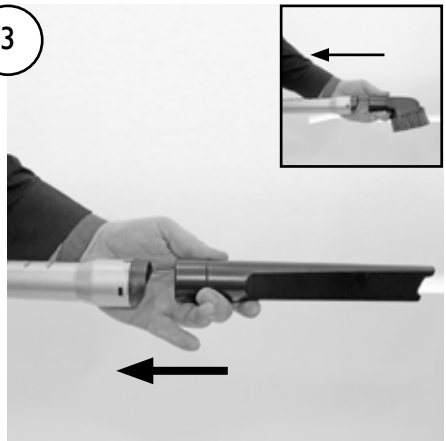

4

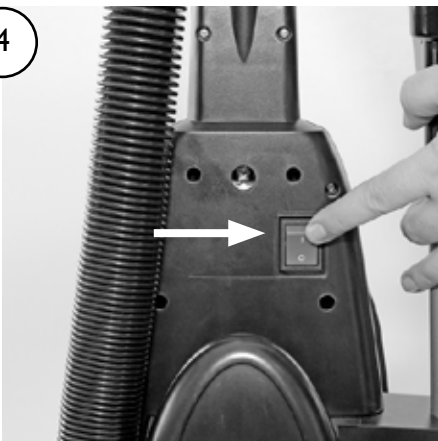

5



6



1

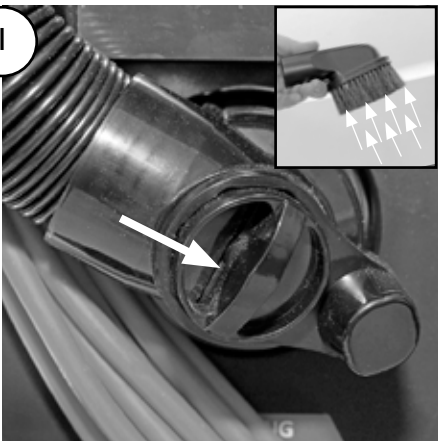

2

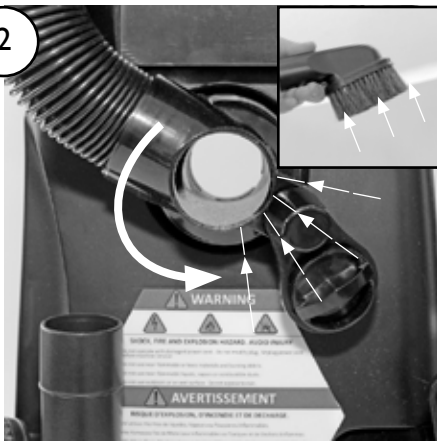

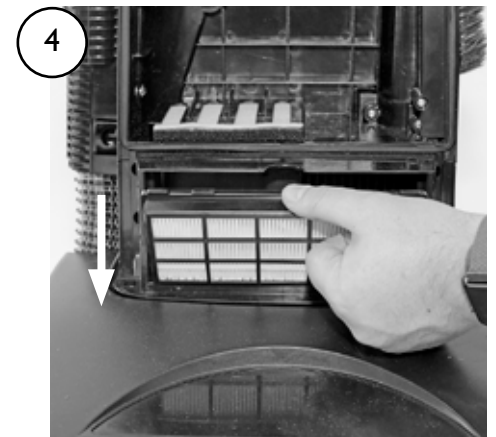
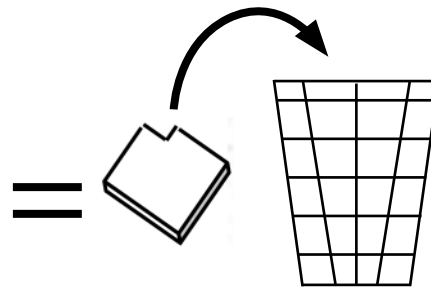
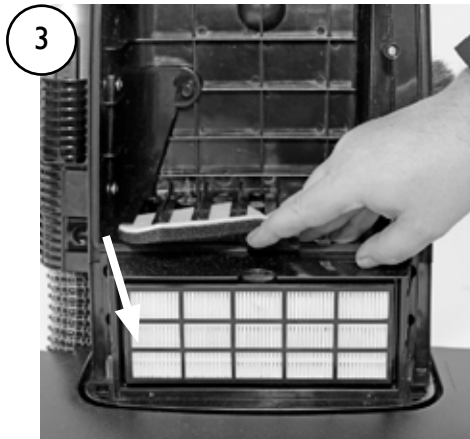
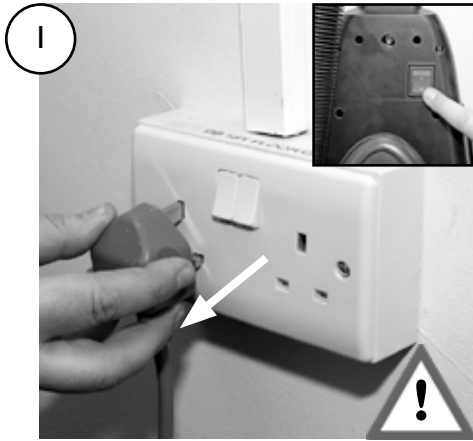

2021

January	February	March
Sun Mon Tue Wed Thu Fri Sat 1 2 3 4 5 6 7 8 9 10 11 12 13 14 15 16 17 18 19 20 21 22 23 24 25 26 27 28 29 30 31	Sun Mon Tue Wed Thu Fri Sat 1 2 3 4 5 6 7 8 9 10 11 12 13 14 15 16 17 18 19 20 21 22 23 24 25 26 27 28	Sun Mon Tue Wed Thu Fri Sat 1 2 3 4 5 6 7 8 9 10 11 12 13 14 15 16 17 18 19 20 21 22 23 24 25 26 27 28 29 30 31
April	May	June
Sun Mon Tue Wed Thu Fri Sat 1 2 3 4 5 6 7 8 9 10 11 12 13 14 15 16 17 18 19 20 21 22 23 24 25 26 27 28 29 30	Sun Mon Tue Wed Thu Fri Sat 1 2 3 4 5 6 7 8 9 10 11 12 13 14 15 16 17 18 19 20 21 22 23 24 25 26 27 28 29 30 31	Sun Mon Tue Wed Thu Fri Sat 1 2 3 4 5 6 7 8 9 10 11 12 13 14 15 16 17 18 19 20 21 22 23 24 25 26 27 28 29 30

